



Your Style...Your Life

HBEI TC3B FV

HBEI TC4B FV

ИНДУКЦИОНЕН ПЛОТ

ИНДУКЦИОНА ПЛОТНА

INDUKCIONA PLOČA

BG ИНСТРУКЦИИ ЗА ЕКСПЛОАТАЦИЯ

MK УПАТСТВО ЗА УПОТРЕБА

SRB UPUTSTVO ZA UPOTREBU

POSTOVANI KORISNICI

Zahvaljujemo vam sto ste izabrali nas proizvod, sinonim za kvalitet I sigurnost. Nadamo se dace isti da odgovori vasim potrebama I zahtevima. Kada god smo vam potrebni ne dvoumite se potrazite nas. Mi cemo uvek biti uz vas kada god vam je potrebno za saradnju I za pruzanje svih potrebnih informacija vezanih za proizvode **EUROLUX**.

SADRŽAJ:

Bezbednosna uputstva	40
Opis uređaja	42
Površina za kuvanje i komandna ploča 4 ringle	
Rad uređaja	44
Uključivanje i isključivanje uređaja (ON i OFF)	
Uključivanje i isključivanje zona za kuvanje	
Indikator preostale toplote	
Funkcija bezbednog isključivanja	
Zaštita za decu- Blokada (Child-lock)	
Funkcija tajmera – vremenskog brojača (*opciona)	
Zvučni signal (Buzzer)	
Funkcija pojačavanja (Boost)	
Praktični saveti	50
Montiranje uređaja	51
Bezbedno montiranje	
Montiranje ploče na radnu površinu	
Električno priključivanje	53
Shema električnog povezivanja	54

Pre upotrebe uređaja pažljivo pročitajte ova uputstva i držite ih na odgovarajućem mestu u slučaju da uređaj predajete trećem licu.

Ovaj priručnik je namenjen za VIŠE OD jednog modela. Vaš uređaj možda nema one karakteristike koje su objašnjene u ovom priručniku. Obratite pažnju na objašnjenja koja imaju slike dok čitate ovu knjižicu sa uputstvima.

Opšta Upozorenja o bezbednosti

- Ovaj uređaj mogu koristiti i deca preko 8 godina starosti, osobe sa ograničenim fizičkim, senzorskim ili intelektualnim sposobnostima ili nedostatkom iskustva u poznavanju uređaja, pod uslovom da su im date instrukcije kako da koriste uređaj ili ako ih nadgleda lice odgovorno za njihovu bezbednost, kao i da razumeju potencijalne rizike povezane sa upotrebom. Ne dozvolite da se deca igraju sa uređajem. Nije dozvoljeno da deca čiste uređaj ili da obavljaju proces održavanja uređaja bez nadzora.
- **UPOZORENJE:** Uređaj i njegovi dostupni delovi postoji vrući tokom upotrebe. Vodite računa da niko ne dodiruje grejne elemente. Deca manja od 8 godina ne smeju biti u blizini uređaja osim ukoliko postoji stalan nadzor.
- Kada spremate hranu sa mašću ili uljem, morate stalno da nadzirete ploču. Pregrejana masnoća može veoma brzo da se upali. Nemojte NIKADA pokušavati da ugastite požar sa vodom, već isključite aparat, a zatim pokrijte plamen, na primer, sa poklopcem ili protivpožarnim čebetom.
- **UPOZORENJE:** Opasnost od požara: nemojte stavljati predmete na površinu za kuvanje.
- **UPOZORENJE:** Ako primetite bilo kakvu pukotinu na Vašoj ploči odmah zaustavite dovod električne energije kako biste izbegli opasnost od električnog udara.
- Na indukcionu ploču nemojte stavljati metalne predmete, kao što su noževi, viljuške, kašike ili poklopci jer mogu jako da se zagreju.
- Kod indukcionih ploča za kuvanje, nakon upotrebe, isključite ringlu preko njenog kontrolnog elementa i ne oslanjajte se na detektor za sudove.
- Kod ploča koje imaju poklopac, pre otvaranja poklopca treba ukloniti eventualno prosutu tečnost sa poklopca.
- Takođe, površina ploče treba da se ohladi pre zatvaranja poklopca.
- Uređajem se ne sme upravljati preko eksternog tajmera ili posebnog sistema daljinskog upravljanja.
- Gruba, abrazivna sredstva za čišćenje ne bi trebalo da se koriste jer mogu izgrebati ploču.
- Nemojte koristiti jaka abrazivna sredstva za čišćenje ili oštre metalne strugače za čišćenje stakla na vratima rerne i drugih površina jer oni mogu izgrebati površinu, što može dovesti do pucanja stakla ili oštećenja na površini.
- Nemojte koristiti parne čistače za čišćenje uređaja.
- Vaš uređaj je proizveden u skladu sa svim važećim lokalnim i međunarodnim standardima i propisima.
- Održavanje i popravku treba da obave samo ovlašćeni serviseri. Montiranje i popravke koje se izvode od strane nestručnog lica mogu izazvati oštećenje uređaja. Opasno je menjati ili modifikovati specifikacije uređaja na bilo koji način.
- Pre montiranja uređaja, proverite da li su lokalni uslovi distribucije (priroda gasa i pritisak gasa, napon električne energije i frekvencija) i zahtevi samog uređaja kompatibilni. Uslovi koji su potrebni za rad ovog uređaja su navedeni na tablici.

- **Pažnja:** Ovaj uređaj je namenjen samo za kuvanje hrane i za rad u unutrašnjoj kućnoj upotrebi i ne sme se koristiti u druge svrhe ili u bilo koje druge namene, tj. za ne-domaću upotrebu ili u komercijalne svrhe ili za grejanje prostorije.
- Sve eventualne mere bezbednosti su preduzete kako bi se osigurala bezbednost. Budući da se staklo može razbiti, trebalo bi da budete oprezni dok ga čistite da ga ne biste izgrebali. Izbegavajte da priborom udarate ili kuckate po staklu.
- Vodite računa da priključni kabal nije u klinču tokom montiranja. Ukoliko je priključni kabal oštećen, on mora biti zamenjen od strane proizvođača, njegovog postprodajnog servisa ili adekvatno osposobljenog tehničara kako bi se obezbedila potpuna sigurnost.

Upozorenje tokom montiranja

- Nemojte koristite uređaj pre no što je u potpunosti montiran.
- Uređaj mora biti montiran od strane ovlašćenog lica koji će ga osposobiti za upotrebu. Proizvođač odbacuje svaku odgovornost za bilo kakvu štetu koja može biti uzrokovana neispravnim pozicioniranjem i montiranjem od strane neovlašćenog lica.
- Kada skidate ambalažu sa uređaja, proverite da se uređaj nije oštetio tokom transporta. U slučaju da postoje defekti, nemojte koristiti aparat i odmah se obratite ovlašćenom serviseru. Pošto ambalažni materijali koji se koriste za pakovanje (najlon, heftalice, stiropor ... itd) mogu izazvati štetne posledice kod dece, sav ambalažni materijal treba sakupiti i odmah ga skloniti.
- Zaštitite svoj uređaj od atmosferskih uticaja. Nemojte ga izlagati delovanju atmosferskih efekata kao što su sunce, kiša, sneg, itd.
- Okolni materijali uređaja (kabineta) moraju biti u stanju da izdrže temperaturu od min 100 °C.

Upozorenje tokom upotrebe

- Nemojte da stavljate zapaljive ili eksplozivne materijale u blizini uređaja kada uređaj radi.
- Kada spremate hranu sa mašću ili uljem, morate stalno da nadzirete ploču. Pregrejana masnoća može veoma brzo da se zapali.
- Nikada nemojte polivati vodom vatru koja je nastala usled pregrejanosti ulja. Pokrijte lonac ili posudu za prženje kako bi se prigušio plamen koji se pojavi u ovom slučaju i isključite uređaj.
- Uvek stavite sudove na središte zone za kuvanje, i okrenite drške u bezbedan položaj tako da ne mogu pući.
- Ukoliko nećete koristiti uređaj duže vreme, isključite ga. Neka prekidač bude isključen.. Takođe, kada nećete koristiti uređaj, isključite ventil plina.
- Proverite da su kontrolni dugmići uvek u položaju "0" (stop) onda kada se ne koriste.

Upozorenje tokom čišćenja i održavanja

- Uvek isključite uređaj pre postupaka poput čišćenja ili održavanja. To možete učiniti nakon što isključite uređaj ili isključite prekidač.
- Nemojte sklanjati kontrolne dugmiće radi čišćenja upravljačke ploče.

KAKO BI SE ODRŽALA EFIKASNOST I BEZBEDNOST VAŠEG UREĐAJA, PREPORUČUJEMO VAM DA UVEK KORISTITE ORIGINALNE REZERVNE DELOVE I DA, U SLUČAJU POTREBE, POZOVETE NAŠ OVLAŠĆENI SERVIS

Poštovana mušterijo,

Molimo Vas da pažljivo pročitate uputstva iz ove knjižice pre upotrebe ploče i čuvajte ih za dalju upotrebu.

Površina za kuvanje sa 4 ringla:

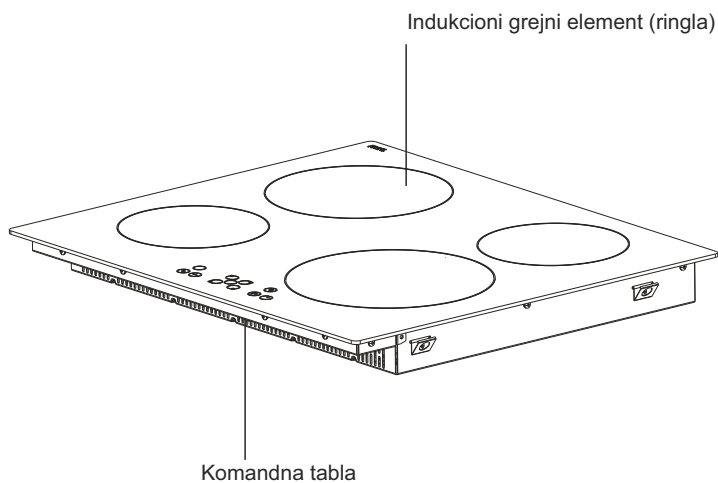

Površina za kuvanje sa 3 ringla:

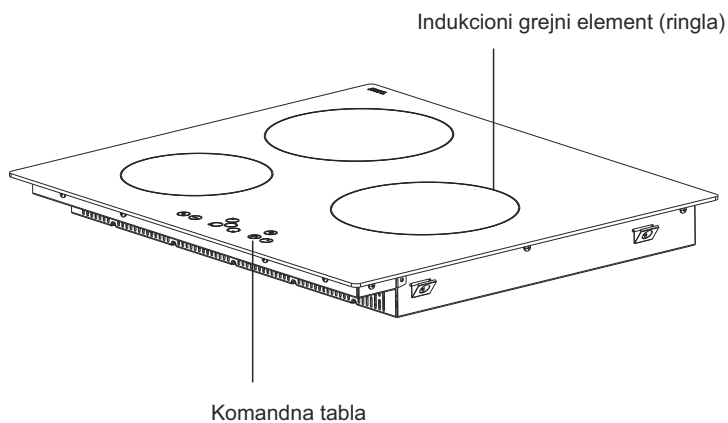

Komandna tabla za 4 ringle:

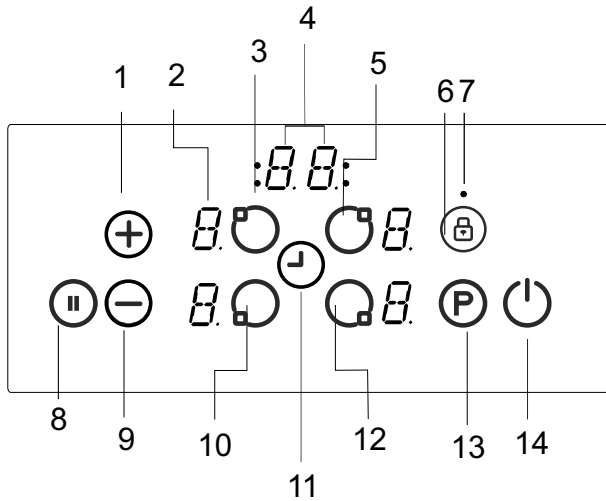

1. Podešavanje vrednosti toplote / tajmera (opciono)
2. Displej ringle
3. Gornja leva ringla
4. Displej tajmera
5. Gornja desna ringla
6. Zaključavanje tastature (Key lock)
7. Indikator za Key lock
8. Smart Pauza
9. Podešavanje smanjenja toplote / tajmera (opciono)
10. Donja leva ringla
11. Tajmer
12. Donja desna ringla
13. Boost funkcija
14. Uklj/isklj.

Komandna tabla za 3 ringle:

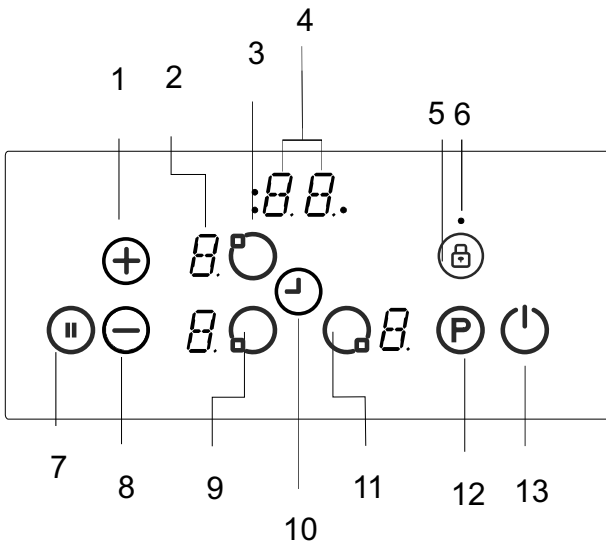

1. Podešavanje vrednosti toplote / tajmera (opciono)
2. Displej ringle
3. Gornja leva ringla
4. Displej tajmera
5. Zaključavanje tastature (Key lock)
6. Indikator za Key lock
7. Smart Pauza
8. Podešavanje smanjenja toplote / tajmera (opciono)
9. Donja leva ringla
10. Tajmer
11. Donja desna ringla
12. Boost funkcija
13. Uklj/isklj.

Koristite odgovarajuće sudove koji su adekvatni za kuvanje na indukcionim zonama.

Pošto je uređaj priključen na napajanje, svi displeji su na trenutak uključeni. Nakon ovoga, ploča ulazi u stanje pripravnosti (*stand-by* režim) i spremna je za korišćenje.

Pločom se upravlja pomoću električnih senzora- njima se rukuje tako što se dodirnu odgovarajući senzori. Aktivacija svakog senzora je praćena zvučnim signalom (buzzerom).

Uključivanje uređaja:

Uključite ploču dodiranjem na taster  ON/ OFF. Svi displeji ringli pokazuju statično "0" i donje desne crvene tačke trepere. (Ukoliko nijedna zona za kuvanje nije izabrana u roku od 20 sekundi, ploča će se automatski isključiti).

Isključivanje uređaja:

Ploču isključite kad god želite dodiranjem na taster .

Taster  ON/ OFF uvek ima prioritet kao funkcija isključivanja.



Uključivanje zona za kuvanje:

Pritisnite taster za *odabir ringle* i izaberite zonu na kojoj hoćete da kuvate. Pojavljuje se statična tačka na displeju izabrane ringle a tačka koja na svim drugim displejima treperi- nestaje.

Izaberite temperaturnu postavku upotrebom tastera za *odabir ringle* ili *tasterom za podešavanje smanjenja toplote* . Ringla je sada spremna za upotrebu. Za najbrže vreme ključanja izaberite željeni stepen kuvanja i potom dodirnite taster P kako biste aktivirali funkciju pojačavanja (Boost).

Isključivanje zona za kuvanje:

Izaberite ringlu koju hoćete da isključite dodiranjem na taster za odabir ringle.

Korišćenjem  tastera postavite temperaturu na položaj "0". (Takođe, istovremenim pritiskom tastera  i  temperaturu postavljate na stepen "0".)

Ukoliko je površina zone za kuvanje vrela, na displeju će biti prikazano "H" umesto "0".

Isključivanje svih zona za kuvanje:

Da biste isključili sve zone odjednom, pritisnite taster  (Off).

U režimu pripravnosti (*stand-by*) slovo "H" se pojavljuje na svim površinama koje su tople.

Indikator preostale toplote:

Indikator preostale toplote pokazuje da kod staklokeramičke ploče postoji opasnost od opekotina na periferiji zone za kuvanje.

Nakon isljučenja zone za kuvanje, odgovarajući displej pokazuje "H" sve dok se temperatura odgovarajuće zone ne smanji na bezbedan stepen.

Smart Pauza

Smart Pauza, kada je aktivirana, smanjuje snagu svih ringli koje su uključene.

Ukoliko se zatim Smart Pauza dezaktivira, grejači će se automatski vratiti na prethodni stepen.

Ukoliko Smart Pauza nije deaktivirana, proces kuvanja će se isključiti nakon 30 minuta.

Dodirnite () da biste aktivirali Smart Pauzu. Snaga aktivne ringle (ringli) će se smanjiti na nivo 1 i "II" će se pojaviti na svim displejima.

Ponovo dodirnite () da biste deaktivirali Smart Pauzu. Oznaka "II" će nestati i ringle će se sada vratiti na nivo koji je prethodno postavljen.

FUNKCIJA BEZBEDNOG ISKLJUČIVANJA

Svaka zona za kuvanje se isključuje nakon određenog maksimalnog vremena rada ukoliko parametri zagrevanja nisu modifikovani. Svaka promena na površini za kuvanje vraća vreme maksimalnog rada na inicijalnu vrednost ograničenog vremena delovanja. Maksimalno vreme rada zavisi od izabranog stepena temperature.

Vreme zagrevanja	Sigurnosni prekidač se isključuje nakon
1 - 2	6 sati
3 - 4	5 sati
5	4 sati
6 - 9	1,5 sati

Zaštita za decu- Blokada:

Nakon uključanja ove komande, može se uključiti funkcija blokade. Da biste aktivirali blokadu istovremeno pritisnite taster za podešavanje povećanja toplote (+) i taster za podešavanje smanjenja toplote (-) i onda ponovo pritisnite taster za podešavanje povećanja toplote (+). Slovo "L" koje znači Zaključano će se pojaviti na svim displejima ringli i ova komanda se ne može promeniti. (Ukoliko je zona za kuvanje još uvek topla, naizmenično će se pojavljivati "H" i "L").

Ploča će ostati u zaključanom položaju dok je ne otključate čak i ako je komanda bila isključena i uključena.

Da biste deaktivirali blokadu prvo uključite ploču. Istovremeno pritisnite taster za podešavanje povećanja toplote (+) i taster za podešavanje smanjenja toplote (-) i potom ponovo pritisnite taster za podešavanje smanjenja toplote (-). "L" će nestati sa displeja i ploča će se isključiti.

Zaključavanje tastature (Key Lock)

Funkcija zaključavanja tastature služi za blokiranje i postavljanje uređaja u *Save mode* tokom rada. Senzorske (*Touch*) izmene kao na primer povećanje toplote i ostale funkcije, u ovom slučaju, ne bi trebalo da budu moguće. Jedino je moguće isključiti uređaj.



Funkcija zaključavanja je aktivna, ako se pritisne taster *Key Lock* (🔒) na minimum dve sekunde. Ova operacija je prepoznata od strane zvučnog signala (buzzera). Nakon što se taster drži pritisnutim više od dve sekunde, indikator za *Key Lock* počine da treperi i ringla je zaključana.

Funkcija tajmera (*opciona)



Funkcija vremenskog brojača je realizovana kroz dve verzije:

Minutni časovnik- tajmer (1..99 min)

Minutni časovnik- tajmer može da radi i kada su zone za kuvanje isključene. Displej vremena prikazuje "00" sa tačkom koja treperi.

Pritisnite taster  kako biste povećali vreme ili pritisnite taster  da biste smanjili vreme. Opseg podešavanja je između 0 i 99 minuta. Ukoliko nema nikakve radnje u roku od 10 sekundi, minutni časovnik- tajmer će se podesiti i tačka koja treperi će nestati. Nakon što je tajmer podešen, vreme protiče u skladu sa podešavanjem.

Kada vreme istekne, čuje se zvučni signal i pokazivač vremenskog brojača treperi. Zvučni signal će se automatski zaustaviti nakon 2 minuta i/ ili pritiskom bilo kog tastera.

Minutni časovnik- tajmer se može bilo kada menjati ili isključiti pritiskom tastera za *podešavanje tajmera*  i/ ili tasterom za smanjenje tajmera . Isključivanje ploče pritiskom tastera  OFF u bilo kom trenutku će takođe ugasiti minutni časovnik- tajmer.

Tajmer zone za kuvanje (1...99min.)

Kada je ploča uključena, nezavisni tajmer se može programirati za svaku zonu za kuvanje.

Izaberite zonu za kuvanje, potom izaberite temperaturno podešavanje i na kraju aktivirajte taster za *podešavanje tajmera* ; tajmer se može programirati kao funkcija gašenja zone za kuvanje. U blizini tajmera su postavljena četiri LED-a (diodna svetla). Oni pokazuju za koju zonu za kuvanje je tajmer aktiviran.

10 sekundi nakon poslednje operacije, displej tajmera se prebacuje na sledeći tajmer čije vreme treba da istekne (u slučaju programiranja više od 1 zone za kuvanje).

Kada vreme tajmera- brojača istekne, oglašava se zvučni signal i displej prikazuje statično "00", svetlo tajmera zadate zone za kuvanje treperi. Programirana zona za kuvanje će se isključiti i displej će pokazivati "H" ukoliko je zona topla.

Zvučni signal i LED (svetla) će se automatski isključiti nakon 2 minuta i/ ili pritiskom bilo kog tastera.

Buzzer (zvučni signal) :

Dok ploča radi, sledeće aktivnosti će biti signalizirane posredstvom buzzera:

- Normalno aktiviranje tastera praćeno kratkim zvučnim signalom.
- Stalno rukovanje tasterima tokom dužeg vremena (10 sekundi) praćeno dužim, naizmeničnim zvučnim signalom

Funkcija pojačavanja (Boost funkcija)

Potrebno je odabrati zonu za kuvanje, stepen kuvanja postaviti na "željeni stepen kuvanja" i potrebno je ponovo pritisnuti taster P.

Funkcija pojačavanja (boost) može biti aktivirana ukoliko indukcioni modul prihvata podešavanje na ovoj zoni za kuvanje. Ako je funkcija pojačavanja (boost) aktivna, slovo "P" se pojavljuje na odgovarajućem displeju.

Aktiviranje pojačavača može prekoračiti maksimalnu snagu i aktiviraće se integrisano upravljanje snagom.

Neophodna redukcija snage će se prikazati treperenjem displeja odgovarajuće zone za kuvanje. Treperenje se aktivira na 3 sekunde i dozvoljava dalje adaptacije postavki prethodnog smanjenja snage.

Kuhinjsko posuđe

- Koristite duboke sudove sa glatkim dnom koji su istog prečnika kao i prečnik ringle. Ovo će pomoći pri uštedi vremena potrebnog za kuvanje.
- Kuhinjsko posuđe od čelika, emajliranog čelika, livenog gvožđa i nerđajućeg čelika (ukoliko je adekvatno označeno od strane proizvođača) će dati najbolje rezultate.
- Posuđe od emajliranog čelika sa aluminijumskim ili bakarnim dnom može prouzrokovati metalni talog na ploči. Ukoliko ostane, teže se uklanja. Očistite ploču svaki put nakon upotrebe.
- Kuhinjsko posuđe je podesno za indukciju ukoliko se magnet lepi za dno posuđa.
- Kuhinjsko posuđe mora da se postavi na sredinu zone za kuvanje. Ukoliko nije pravilno postavljeno, pojavljuje se odgovarajući znak.
- Kada koristite izvesno posuđe može dolaziti do pojave zvukova koji potiču od posuđa a to se dešava usled dizajna posuđa i ne utiče na performanse ili samu bezbednost ploče.



Ušteda energije

- Indukcione zone za kuvanje se automatski prilagođavaju veličini dna kuhinjskog posuđa do određene granice. Međutim, magnetni deo na dnu posude mora imati minimalni prečnik u zavisnosti od veličine zone za kuvanje.
- Postavite kuhinjsko posuđe na zonu za kuvanje pre no što je uključite. Ukoliko je uključite pre postavljanja sudova, zona za kuvanje neće raditi što kontrolni displej pokazuje.
- Koristite poklopac kako biste smanjili potrebno vreme za kuvanje.
- Kada voda provri, smanjite temperaturne postavke.
- Smanjite količinu tečnosti ili masti kako biste umanjili količinu potrebnog vremena za kuvanje.
- Izaberite odgovarajuće temperaturne postavke prema nameni kuvanja.

Primeri namene kuvanja:

Informacije date u sledećoj tabeli su indikativnog karaktera

Podeljavanja	Namena
0	Ringla isključena
1- 3	Delikatno zagrevanje
4- 5	Blago zagrevanje, lagano zagrevanje
6- 7	Podgrevanje i brzo krčkanje
8	Ključanje, prženje u ključaloj masti, pečenje
9	Maksimalno zagrevanje
P	Funkcija pojačavanja

SAVETI ZA ČIŠĆENJE

- Nemojte koristiti abrazivna sredstva, sredstva za uklanjanje kamenca, aerosoli ili oštre predmete kako biste očistili površinu ploče.
- Zagorelu hranu odstranite mekom vlažnom krpom i tečnim sredstvom za pranje sudova.
- Možete koristiti strugalicu da biste odstranili tvrdokornu i zagorelu prljavštinu. Lepljiva hrana se mora očistiti odmah pošto se prospe, pre no što se staklo ohladi.
- Kada koristite strugalicu, vodite računa da ne izgubete silikonski adheziv, koji se nalazi na ivicama stakla.
- Strugač ima britvastu oštricu i stoga ga treba držati podalje od dece.
- Koristite specijalna sredstva za staklokeramičku ploču dok je ploča topla na dodir. Površinu isperite i osušite suvom čistom krpom ili papirnim ubrusom.

UPOZORENJE:

Električno priključenje ploče treba da obavi kvalifikovani električar u skladu sa instrukcijama u ovoj knjižici i u skladu sa važećim propisima. U slučaju štete, koja se pojavi kao posledica nepravilnog priključivanja ili montiranja, garancija neće biti važeća. Ovaj uređaj mora biti uzemljen.

Bezbedno montiranje

- Viseći kuhinjski elementi moraju biti udaljeni najmanje 65 cm iznad ploče.
- Ventilatori aspiratora moraju biti postavljeni u skladu sa instrukcijama proizvođača.
- Zid koji dodiruje zadnju stranu ploče mora biti napravljen od termo-otpornog materijala.
- Dužina priključnog kabla ne sme da prelazi 2 metra.

Montiranje ploče na radnu površinu

- Ploča može da se postavi na bilo koju radnu površinu koja ima temperaturna otpornost od najmanje 90 °C.
- Napravite otvor sa dimenzijama koje su date na slici, a koja je ispod na sledećoj stranici.
- Indukciona ploča može da se ugradi u radne ploče 25 do 40 mm debljine.

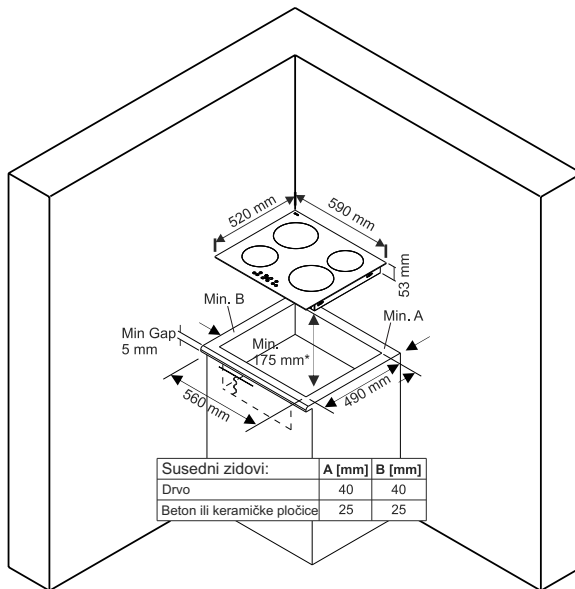

* U slučaju da montaža ide preko ugradne rerne, rastojanje treba da iznosi najmanje 10 mm.

Zavrnite 4 montažna držača radne površine na bočne zidove ploče.a.

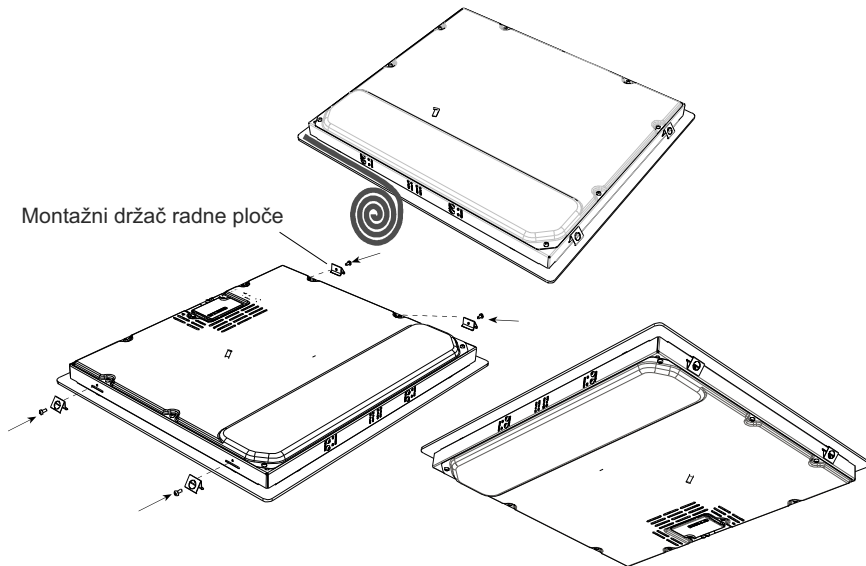

- Pričvrstite ploču na mesto, tako što ćete je postaviti u izrezani otvor na radnoj površini.
- Pre ubacivanja rerne neophodno je da uklonite zadnji deo kuhinjskog elementa u delu gde se rerina otvara kako bi se obezbedilo hlađenje. Takođe, na prednjoj strani mora biti obezbeđen otvor ne manji od 5 mm.

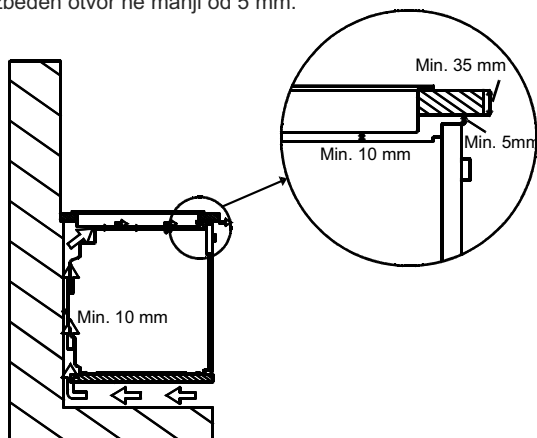

ELEKTRIČNO PRIKLJUČIVANJE

Pre priključivanja, proverite:

- Priključni kabal je onakav kako je navedeno na tablici sa podacima koja se nalazi na poledini Vaše ploče.
- Električno kolo može da podnese opterećenje uređaja (pogledati tablicu sa podacima).
- Priključni kabal ima uzemljenje koje je u skladu sa propisima i važećim odredbama i u dobrom je radnom stanju.
- Nakon što je ploča montirana prekidač je lako dostupan.

Ukoliko primetite da na ploči nema prekidača i osigurača, oni moraju biti postavljeni od strane kvalifikovanog električara pre priključivanja uređaja.

Odgovarajući kabal mora biti priključen iz Potrošačke Jedinice (glavna kutija sa osiguračima) i mora biti zaštićen sopstvenim osiguračem od 32 amp ili MCB-om (mikro automatskim prekidačem). Električar mora da obezbedi odgovarajući osigurač- zaštitni strujni prekidač koji razdvaja obe linije (faza) i neutralne provodnike sa kontaktnim rastojanjem od najmanje 3,0 mm.

Osigurač- zaštitni strujni prekidač treba da bude montiran na kuhinjski zid, iznad radne površine i na strani ploče, ne iznad nje, u skladu sa EEC propisima. Priključite osigurač na razvodnu kutiju koja bi trebalo da se nalazi na zidu oko 61 cm (24 inča) iznad nivoa poda i iza ploče. Potom priključni kabal ploče može biti priključen. Priključite jedan kraj sa razvodnom kutijom a drugi kraj povežite sa kutijom za napajanje i montirajte kabal u skladu sa shemom povezivanja.

Priključni kabal se mora nalaziti dalje od direktnog izvora toplote. Ne sme da bude izložen temperaturi višoj od 50 °C u odnosu na sobnu temperaturu.

Ovaj uređaj je u skladu sa propisima sledećih EEC direktiva:

2006/95/EC Direktiva o niskom naponu

2004/108/EC EMC Direktiva (u pogledu elektromagnetne kompatibilnosti)

93/68/CE Marketing Direktiva

Šema električnog povezivanja

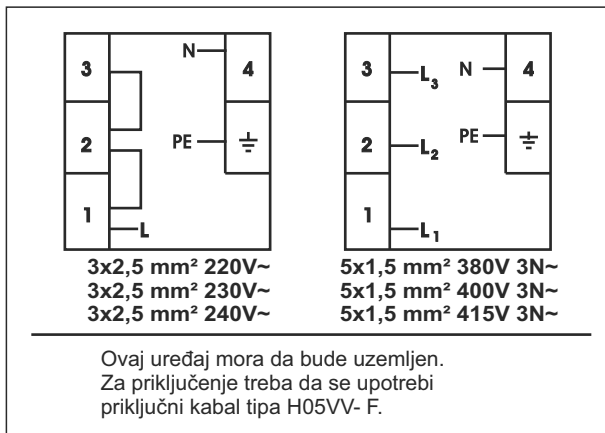

Za indukcionu ploču, kabal mora da bude H05VV-F 3X2,5 mm²/60227 IEC 53 . Šemu povezivanja ćete naći na dnu svog uređaja.



Simbol  na proizvodu, ili na dokumentima koja prate proizvod, označava da ovaj proizvod ne sme biti tretiran kao kućni otpad već se mora odneti na odgovarajuće mesto na kome se vrši reciklaža električne i elektronske opreme.

Odlaganje se mora vršiti u skladu sa lokalnim propisima o zaštići životne sredine koji se tiču odlaganja otpada.

LEKS GROUP**BG**

София: 02/963 33 20, 963 33 80, бул. Арсеналски 105, Пловдив: тел.: 032/633 778, ул. Цар Асен 30,
Варна: тел.: 052/504 634, бул. Вл. Варненчик 277, Бургас: тел.: 056/841 475, ул. Фердинандова 77
Русе: тел.: 082/872 717, ул. Борисова 84, Плевен: тел.: 064/833 172, ул. Данаил Попов 4,
Велико Търново: тел.: 062/603 883, бул. България 26, Благоевград: тел.: 073/832 782, к-с Парангалица,
Видин: тел.: 094/600 209, ул. Цар Александър II, к-с Съединение, бл. 12

SKOLEKS**MK**

Скопије: 02/ 322 75 80, ул. Народен Фронт Б-2, Кавадарци: 043/ 412 551, ул. Шишка Б.Б,
Битола: 047/ 242 885, ул. Прилепска 56, Тетово: 044/ 337 919, ул. Илинденска Б.Б
Струмица : 034 / 320 551, ул. Гоце Делчев бр.65

BEOLEKS**SRB**

Novi Beogradе: 011/ 31 33 598; 011/ 31 33 597; 011/ 31 33 264; 011/ 31 33 826
Bul. Arsenija ĉarnojevića 66