

GALILEO





PROSTO GENIJALAN

Aspirator Galileo, nazvan po istinskom italijanskom geniju, je dragulj tehnologije u klasi energetske efikasnosti A+++ i predstavlja vrh Faberove indukcione game.

Nevidljiv ali izuzetno funkcionalan, Galileo je savršena kombinacija aspiratora i ploče za kuvanje u jedinstvenom paketu, u nivou radne ploče.



Aspirator i ploča za kuvanje formiraju izuzetno efikasan duo, koji karakterišu pažnja na detalje i neverovatne performanse. Klizne kontrole na dodir dopunjene su maksimalnom snagom, potpunom sigurnošću i tišinom.



Dvostruki boost i 5 brzina uvlačenja.



**REŠETKA OD LIVENOG GVOŽĐA
U RAVNI SA PLOČOM**



Galileo se ističe svojom tehnologijom vodootpornog motora, koja garantuje normalno funkcionisanje i potpunu bezbednost čak i ako se velike količine tečnosti prosnu na ploču.



Kompaktni dizajn motora takođe znači da je Galileo jedini proizvod u svojoj klasi koji ostavlja dovoljno slobodnog prostora unutar kuhinjskog elementa tako da se fioka za posuđe može postaviti odmah ispod njega.

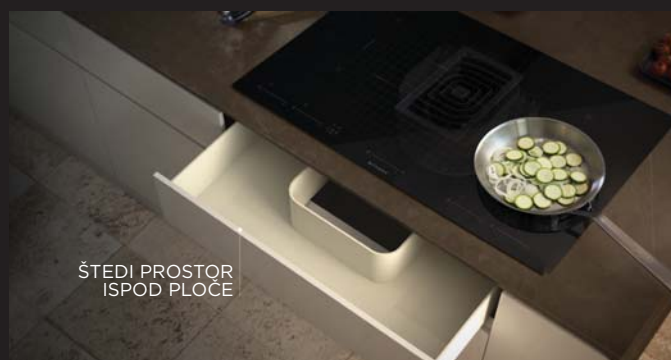

ŠTEDI PROSTOR
ISPOD PLOČE



AUTOMATSKA FUNKCIJA

Aspirator će se automatski uključiti na odgovarajuću brzinu, prilagođavajući kapacitet aspiracije do maksimalnog nivoa kuvanja.

Da biste deaktivirali ovu funkciju jednostavno pritisnite taster A, kasnije je možete ponovo pokrenuti pritiskom na istu komandu i LED indikator "A" će se upaliti.



Montaža u režim aspiracije sa zadnjim odvodom za vazduh



Montaža u režim aspiracije sa bočnim odvodom za vazduh



Montaža u režim filtracije sa prednjim odvodom za vazduh

STANDARDNA MONTAŽA

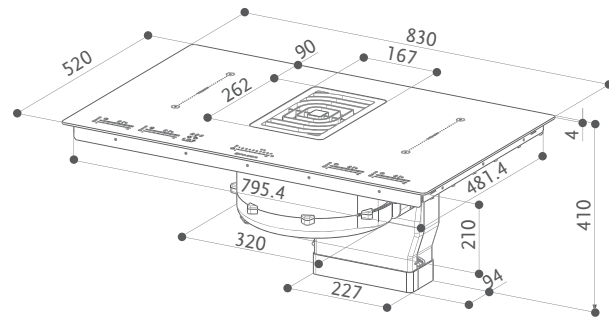
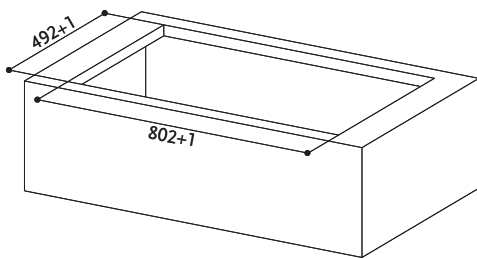

MONTAŽA U NIVOU RADNE PLOČE

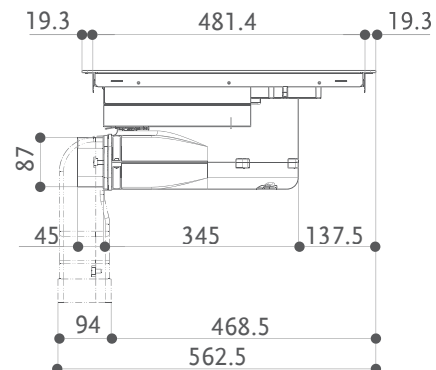
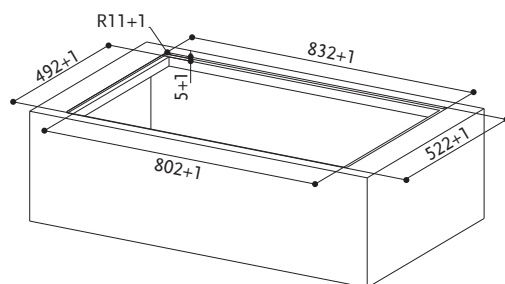

GALILEO

GALILEO BK
279.429* din.

83 cm CRNO STAKLO

** U cenu aspiratora nije uključen odvod za vazduh*

SPECIFIKACIJA ASPIRATORA	KARAKTERISTIKE ASPIRATORA	OPREMA
Finiš · Crno staklo / Rešetka od livenog gvožđa	Brzine MAX INT BOOST	Kod 112.0548.447 Filter sa aktivnim ugljem sa produženim dejstvom H60
Upravljanje Senzorsko - slajder	Kapacitet prema evropskom standardu EN 61591	
Filter za masnoću Metalno - kasetni filteri	Pritisak	Kod 112.0548.448 Filter sa aktivnim ugljem sa produženim dejstvom H100
Ø izlaza za vazduh 220 x 90 mm	Snaga	
Širina 830 mm	Nivo buke	
Energetska klasa A+++		

UVEK KOMBINOVATI SA JEDNIM OD 3 SETA ZA INSTALACIJU:

Aspiracija: Kod 112.0540.782 - 14.990 din.

Filtracija:

 Kod 112.0540.730 60 - 80 mm visina izlazne rešetke - 53.190 din.
 Kod 112.0540.781 100 mm visina izlazne rešetke - 53.190 din.

KARAKTERISTIKE INDUKCIONE PLOČE	FUNKCIJE INDUKCIONE PLOČE
Finiš · Crno staklo	Zone mosta 2
Dimenzije proizvoda Š x D (mm) 830x520	Nivoi snage 9
Dimenzije otvora u elementu Š x D (mm) 802x492	Tajmer min-maks 1-59 min.
Indukciona zona 4	Funkcija Booster (P) Da
2100-3700 W pojedinačna 4200-7400 W most	Automatsko isključivanje Da
Upravljanje Senzorsko - slajder	Zaštita od pregrevanja Da
Snaga (W) 7400	Zaštita od jake struje ili napona Da
Napon (V) 220-240	Sistem za detekciju suda Da
Frekvencija (Hz) 50/60	Sistem automatskog isključivanja Da
	Indikator uključenog napajanja Da
	Zaštita za decu Da